

ZUBEHÖR / ACCESSORIES

Art.-Nr. 00455



2x AA Alkaline
2x AA Alkaline

ZUBEHÖR / ACCESSORIES

Art.-Nr. 00146



Silikon-Ersatzhalterung
Silicone Bracket



StVZQ ✓



30 Lux

AURA 30



CE INFORMATION

EN SIGMA-ELEKTRO GmbH hereby declares that the AURA 30 comply with the fundamental requirements and other relevant regulations of Directive 2014/30/EU and RoHS Directive 2011/65/EU. You can find the CE declaration at: ce.sigasport.com/aura30

DE Hiermit erklärt SIGMA-ELEKTRO GmbH, dass sich die AURA 30 in Übereinstimmung mit den grundlegenden Anforderungen und den anderen relevanten Vorschriften der Richtlinie 2014/30/EU und RoHS Directive 2011/65/EU befinden. Sie finden die Konformitäts-Erklärung unter folgendem Link: ce.sigasport.com/aura30

FR Vous trouverez la déclaration CE à l'adresse : ce.sigasport.com/aura30

IT La dichiarazione CE è disponibile all'indirizzo: ce.sigasport.com/aura30

ES Puede encontrar la declaración de conformidad CE en: ce.sigasport.com/aura30

NL U kunt de CE-certificering vinden op: ce.sigasport.com/aura30

DE Batterien dürfen nicht im Hausmüll entsorgt werden (Batteriegeseetz - BattG)! Bitte geben Sie die Batterien an einer benannten Übergabestelle zur Entsorgung ab.



EN Batteries must not be disposed of with the household waste (Battery Law). Please give the batteries to a designated delivery station for the disposal.

FR Ne pas jeter les piles aux ordures ménagères (loi relative aux piles et accus). Veuillez rapporter vos piles usagées dans un centre de collecte agréé.

IT La batteria non devono essere smaltite tra i rifiuti domestici (legge europea sulle batterie). Si prega di consegnare le batterie a un centro di raccolta autorizzato.

ES ¡Las baterías no se deben desecher en la basura doméstica (Ley de baterías)! Por favor entregue las baterías a un lugar de recogida apropiado para su eliminación.

NL Batterijen mogen niet bij het huishoudelijk afval terecht komen (Europese richtlijn batterijen). Geef de batterijen af bij een daarvoor bestemde afvalverzamelplaats.

PT As pilhas não devem ser depositadas no lixo doméstico (Lei europeia relativa a pilhas)! Entregue as pilhas junto de uma empresa de recolha mencionada para a eliminação.

PL Baterii nie wolno wyrzucać do śmieci (ustawa o bateriach). Baterie należy oddać do utylizacji w odpowiednim punkcie zbiórki odpadów.

HU Az elemeket nem szabad a háztartási szeméttel dobni („elemtörvény”). Kérjük, vigye az elemeket egy megfelelő gyűjtőhelyre ártalmatlanításra.

CZ Baterie se nesmí likvidovat s domovním odpadem (zákon o bateriích). Odvezďte prosím baterie na příslušném sběrném místě k odpadu.

SK Batérie sa nesmie likvidovať s domácnym odpadom (zákon o batériách). Odovzdajte, prosím, batérie na menovanom zbernom mieste na likvidáciu.

FI Paristoja ei rykyään saa hävittää kotitalousjätteen mukana (paristoja koskeva säädös). Toimita paristot asianmukaiseen kierrätyspisteeseen hävitystä varten.

SE Batterier får inte kastas i hushållsoporna (batterilag). Lämna batterierne till en godkänd återvinningsplats.

NO Batteriene må ikke kastes i husholdningsavfallet (batterilov). Lever batteriene på et godkjent gjenvinningsanlegg.

DK Batterier må ikke bortskaffes sammen med husholdningsaffaldet (Batterilov). Aflever batterierne på et tilsvarende samlested.

RU Использованные батарейки запрещается выбрасывать в домашний мусор (Закон об утилизации батареек/аккумуляторов). Пожалуйста, сдавайте использованные батарейки для утилизации в один из указанных приемных пунктов.

SI Baterij se ne sme odstranjevati skupaj z gospodinjjskimi odpadki (Uredba o ravnanju z baterijami in akumulatorji ter odpadnimi baterijami in akumulatorji). Prosimo, da baterije oddate v zbiralnico za odstranjevanje baterij.



SIGMA-ELEKTRO GmbH

Dr. - Julius - Leber - Straße 15
D-67433 Neustadt / Weinstraße
Tel. +49 6321-9120-118
kundenservice@sigmasport.com

MONTAGE / MOUNTING

Anbauhöhe der Frontlampe: min. 400 mm und max. 1200 mm über der Fahrbahn. Stellen Sie die Fahrradlampe so ein, dass andere Verkehrsteilnehmer nicht geblendet werden. Der Scheinwerfer muss fest mit dem Rad verbunden sein und die Lichtverteilung darf nicht verdeckt sein. Bei der Befestigung ist darauf zu achten, dass die Silikonhandbefestigung bei Montage so fest angezogen und angebracht wird, dass sich der Scheinwerfer weder von selbst verstellen kann noch leicht verstellbar ist (d.h. erforderliches Drehmoment zur Verstellung muss nach Montage größer als 2 Nm sein). / Mounting height for front light: min. 400 mm and max. 1200 mm above the roadway. Adjust the front light so that other road users are not dazzled. The headlight must be securely attached to the bike and it must be ensured that the distribution of light is not obstructed. When mounting, make sure that the silicone strap fitting is tightened and mounted during installation so that the headlight can not self-adjust or be easily adjusted (i.e., the torque required for adjustment must be greater than 2 Nm after mounting).

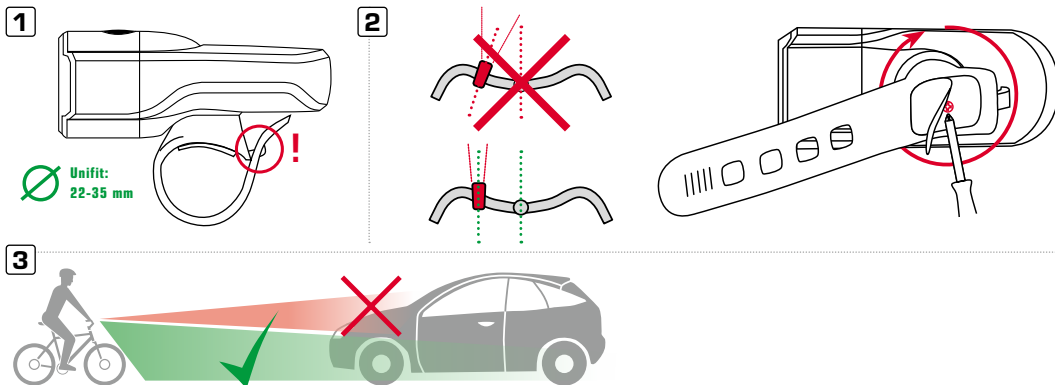

Bei der Befestigung ist darauf zu achten, dass die Schraube nur so fest angezogen wird, dass sich der Scheinwerfer weder von selbst verstellen kann noch leicht verstellbar ist. Bitte beachten: Der Scheinwerfer ist nach Montage des Halters horizontal nicht mehr drehbar; eine zu starke Belastung zur Überprüfung der Montage kann zum mechanischen Schaden der Befestigungs-einrichtung führen. / When mounting, make sure that the screw is tightened so tightly that the headlamp can not self-adjust or be easily adjusted. Please note: The headlight can not be turned horizontally after mounting the holder; Excessive load to verify assembly may cause mechanical damage to the fixture.

2 MODI / 2 MODES

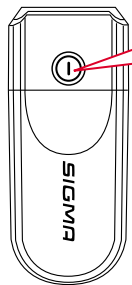

SCHALTER / BUTTON

- 2 x click = on / **30** LUX
- + 1 x click = **15** LUX
- + 1 x click 2 sec. = off

BATTERIEWECHSEL / BATTERY CHANGE

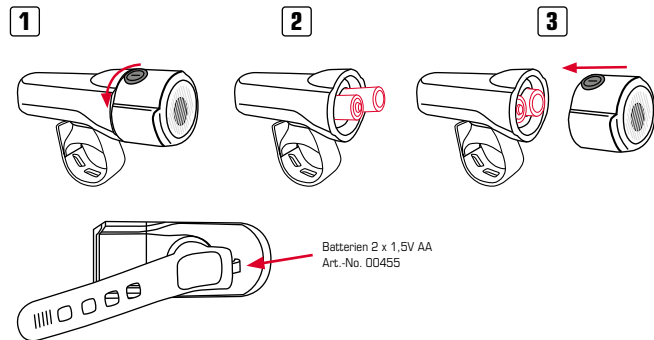

BATTERIESTATUS / BATTERY CONTROL

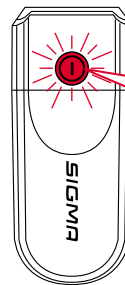

Battery %	Icon
100% - 11%	
10% - 0%	

Wenn die LED rot leuchtet, dann umgehend Batterien wechseln! / If light appears red, please change battery!